

材料を攪拌しながら加熱・乾燥

赤外線加熱

- 赤外線ヒータを採用し、材料を均一に素早く加熱

材料攪拌

- 独自のドラム構造により、材料の攪拌・排出が可能

高温加熱・高速乾燥

- 樹脂ペレットの固着を防止し、高温・高速乾燥が可能



ヒータ加熱



材料をソフトに攪拌しながら赤外線直接加熱

昇温データ(例)

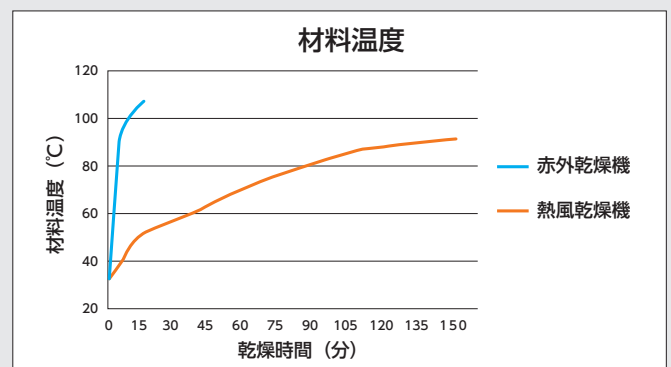

装置内部イメージ

正転逆転切り替えによる攪拌・排出方式

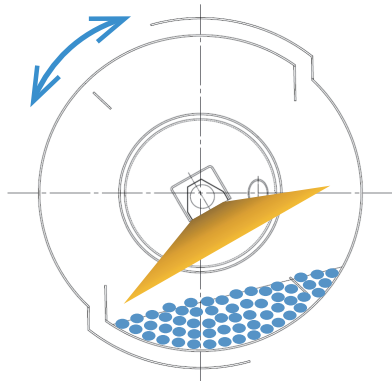

装置構成

- 用途 ● 成形前の樹脂ペレットの乾燥 ● 固着しやすい材料の乾燥
● ペレットのコーティング ● 高速乾燥…etc

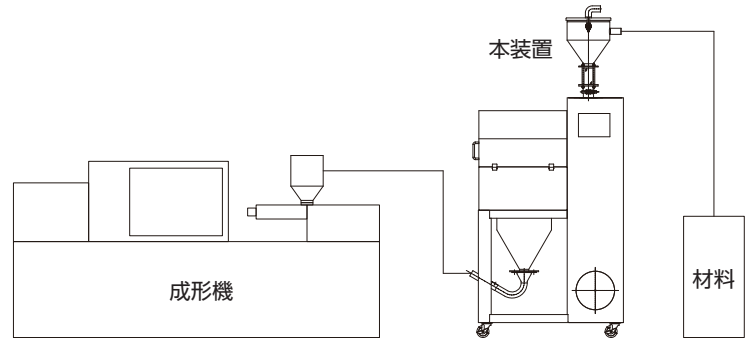

外形寸法図

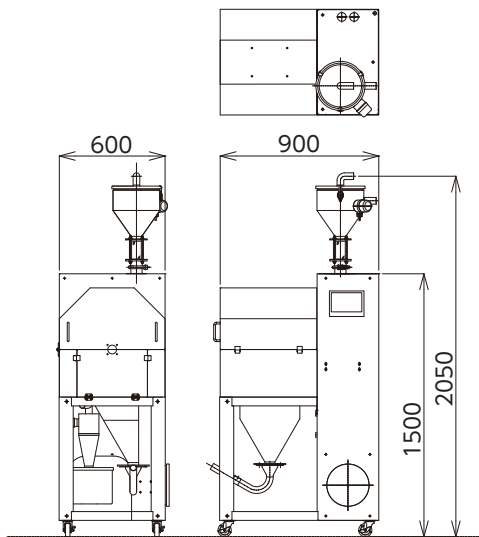

仕様

処理方式		バッチ式
設定温度	(℃)	60 ~ 200
仕込み量	(kg)	2.5
処理時間	(分)	~ 15
供給能力	(kg/h)	~ 10
使用電源	(V)	AC200 (3相)
主幹ブレーカ容量	(AT)	20
圧縮空気消費量	(L/min)	~ 80 (0.4 ~ 0.7MPa)
質量	(kg)	200

テスト依頼受け付けております。

*本カタログに記載の仕様等は、改良のため予告なく変更することがありますのでご了承ください。
*取扱の際は、必ず説明書をよくお読みの上で使用ください。

*These specifications are subject to change without notice.
*Please read the instruction manual carefully before use.



右記のQRコードからアクセスください。→

粉粒体用機器&システム

KAWATA 株式会社 **カワタ** www.kawata.cc

カワタ

検索

本社 / 〒550-0011 大阪市西区阿波座 1-15-15 第一協業ビル Tel.06-6531-8211 Fax.06-6531-8216

営業所 / ● 仙台 :Tel.022-308-6361 Fax.022-308-6364

● 南関東 :Tel.046-229-6828 Fax.046-229-6810

● 大阪 :Tel.06-7167-8011 Fax.06-7167-8216

工場 / ● 東京 :Tel.048-224-4447 Fax.048-224-0153

サービス部 / ● 東京サービス :Tel.048-224-4447 Fax.048-224-0153

● 北関東サービス :Tel.027-310-1701 Fax.027-321-4353

● 名古屋サービス :Tel.052-918-7530 Fax.052-911-7490

● 埼玉 :Tel.048-224-0008 Fax.048-224-0090

● 静岡 :Tel.054-287-2040 Fax.054-287-2344

● 広島 :Tel.082-568-0541 Fax.082-263-5492

● 大阪 :Tel.06-6657-0858 Fax.06-6657-0894

● 南関東サービス :Tel.046-229-6828 Fax.046-229-6810

● 南関東サービス :Tel.046-229-6828 Fax.046-229-6810

● 広島サービス :Tel.082-568-0541 Fax.082-263-5492

● 東京 :Tel.03-3523-5680 Fax.03-3523-5682

● 名古屋 :Tel.052-918-7510 Fax.052-911-3450

● 九州 :Tel.092-412-6767 Fax.092-412-6591

● 三田 :Tel.079-563-6933 Fax.079-563-6947

● 仙台サービス :Tel.022-308-6361 Fax.022-308-6364

● 静岡サービス :Tel.054-287-2040 Fax.054-287-2344

● 九州サービス :Tel.092-412-6767 Fax.092-412-6591

海外拠点 / 中国・台湾・タイ・ベトナム・マレーシア・シンガポール・インドネシア・フィリピン・アメリカ・インド・メキシコ

Total Systems Engineer

KAWATA MFG. CO., LTD.

HEAD OFFICE /Phone.81-6-6531-8211 Fax.81-6-6531-8216

SALES OFFICE

(CHINA)

KAWATA MACH. MFG. (SHANGHAI) CO., LTD.

□ Shanghai Office /Phone.86-21-6289-8989

□ Dalian Office /Phone.86-411-8753-8921

□ Tianjin Office /Phone.86-22-2370-7800

□ Shenzhen Office /Phone.86-755-8229-5250

□ Guangzhou Office /Phone.86-20-3402-5200

(HONG KONG) KAWATA MACHINERY(HK) LTD. /Phone.852-3118-1326

(TAIWAN R.O.C) TAIWAN KAWATA CO., LTD. /Phone.886-3-534-1847

(THAILAND) KAWATA (THAILAND) CO., LTD. /Phone.66-2-692-1331

(VIETNAM)

KAWATA (THAILAND) CO., LTD.

□ Hanoi Representative Office /Phone.84-4-2225-0155

□ Ho Chi Minh Representative Office /Phone.84-8-6290-2503

(MALAYSIA) KAWATA MARKETING. SDN. BHD. /Phone.60-6-765-6628

(SINGAPORE) KAWATA PACIFIC PTE. LTD. /Phone.65-6286-8817

(INDONESIA) PT. KAWATA MARKETING INDONESIA /Phone.62-21-573-5232

(PHILIPPINES) KAWATA THAILAND CO., LTD. REPRESENTATIVE Office /Phone.63-917-312-0003

(U.S.A)

KAWATA U.S.A., INC.

/Phone.847-379-1449

(INDIA)

PREVISION WORLD (INDIA) PVT. LTD.

□ Delhi Office

/Phone.91-11-4653-8972

□ Chennai Office

/Phone.91-44-4273-8662

□ Pune Office

/Phone.91-20-6510-4700

(MEXICO)

KAWATA-MACHINERY MEXICO S.A.de C.V. /Phone.52-442-277-4679

PLANT

(CHINA)

KAWATA MACH. MFG. (SHANGHAI) CO., LTD. /Phone.86-21-6289-8989

(INDONESIA)

PT. KAWATA INDONESIA /Phone.62-21-8984-4560