

# ACEDRYER

## ADA series

### GUIDE of KAWATA



カワタ 熱風乾燥機ADAシリーズ カタログ

# 高性能を維持し、使いやすさを追求

Quest for Usability and Maintained of High Performance

## メンテナンス性を徹底追究

Easy maintenance

- 点検口を大幅に大きくし(従来比2~3倍)清掃性の向上とメンテナンス性を徹底追究しました。  
Larger access door (2-3 times than conventional ones) of the hopper for improved cleaning efficiency.



ディフューザーコーン  
Diffuser cone

ディフューザーコーンはワンタッチ取外し機構を採用。  
The detachable diffuser cone can be replaced in a snap.

## コレクションボックス

Option



床置き式架台コレクションボックスはワンタッチで取外せ、  
デッドスペースがありません。

One-touch detachable collection box (option)

## 「かんたん操作」を追求したマイコン式コントロールパネル

Control panel for "Easy operation".

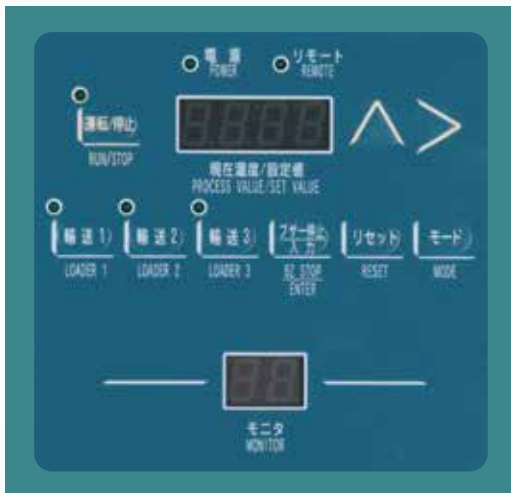

- マイコンのフル活用による自動運転と、アラーム機能を兼ね備えた最新鋭の専用コンローラを装備しています。乾燥温度は、PID制御による高精度な温度制御を実現。  
また、設定・指示値は確認しやすいデジタル表示です。  
外部信号でのリモート運転、タイマ運転も標準装備しています。

- 2桁モニタでアラーム履歴の確認とパラメータ設定が容易になりました。

The state-of the art controller with alarm function in operated by microprocessor. The drying temperature is regulated by PID control with high accuracy. Digital displays enables easy verification of set/indicated values.

Remote control and timer become standard equipment.

Easy checking of alarm history and easy parameter setting on double-digit monitor.

## オプション Option

### 放熱エネルギーロス対策

Heat dissipation energy loss measures.

オプションで保温付ホッパをご用意。

放熱によるエネルギーロス・高温による火傷など防ぎます。

Optional hopper with heat insulation is available.

Energy loss due to heat dissipation and burns due to high temperature are prevented. and burns due to high temperatures.

## 仕様 Specifications

形式 Model		ADA-15a	ADA-25a	ADA-50a	ADA-75a	ADA-100Ba	ADA-150Ba
仕込量*1 Feeding Volume (kg)		15	25	50	75	100 *2	150 *2
乾燥温度 Max. Temperature (°C)		130 [160°C仕様はオプション(乾燥ホッパ保温式)] 130 [160 as optional (insulated drying hopper required)]					
ヒータ容量 Heater Capacity (kW)		2	3	6	6	9	12
ブロワ容量 Blower Capacity (kW)		0.02	0.05	0.1	0.2	0.2	0.3
乾燥ホッパ有効容量 Drying Hopper Effective Capacity (L)		25	42	83	125	167	250
架台(キャスト付) Stand (with castors)		オプション(標準は機上取付タイプ) Options (Standard is machine-mounting type)				標準装備 Standard	
総電気容量 Power Supply (kVA) (3相 AC200V/200、220V 50/60Hz) (AT) 3 Phase		2.1/2.6 15	3.2/3.8 20	6.3/7.5 30	6.4/7.7 30	9.4/11.3 40	12.5/15.1 50
塗装色 Painting Color		日塗工 Y15-85A 半艶 JMPA Y15-85A, semigloss					
質量 Weight (kg)		61	64	86	97	165	195

形式 Model		ADA-200Ba	ADA-250Ba	ADA-300Ba	ADA-400Ba	ADA-500Ba
仕込量*1 Feeding Volume (kg)		200 *2	250 *2	300 *2	400 *2	500 *2
乾燥温度 Max. Temperature (°C)		130 [160°C仕様はオプション(乾燥ホッパ保温式)] 130 [160 as optional (insulated drying hopper required)]				
ヒータ容量 Heater Capacity (kW)		15	18	22.5	27	31.5
ブロワ容量 Blower Capacity (kW)		0.4	0.4	0.75	0.75	1.5
乾燥ホッパ有効容量 Drying Hopper Effective Capacity (L)		330	420	500	670	830
架台(キャスト付) Stand (with castors)		標準装備 Standard				
総電気容量 Power Supply (kVA) (3相 AC200V/200、220V 50/60Hz) (AT) 3 Phase		15.7/19.1 60	18.7/22.4 75	23.7/28.4 100	28.2/33.8 100	33.4/40.1 125
塗装色 Painting Color		日塗工 Y15-85A 半艶 JMPA Y15-85A, semigloss				
質量 Weight (kg)		215	265	335	340	500

\*1. 本記載数値は、嵩密度0.6g/cm<sup>3</sup>相当のペレット使用時の場合です。

\*1. The above are figures obtained when using pellets with a bulk density of 0.6g/cm<sup>3</sup>.

\*2. ADA-100以上の仕込量はオートローダー取付時、ローダーマウント付での数値です(オプション)。尚、仕込量は成形原料及び投入方法などにより、異なります。

\*2. Hopper capacity for ADA-100 or subsequent models is the value with loader mount when Autoloader is installed (optional): Capacity varies with materials and input methods.

## その他オプション Option

- 床置き式架台(ADA-15a~75a) ● コレクションボックス ● 保温付乾燥ホッパ(高温仕様) ● 警告灯 ● 警報ブザー
- 漏電ブレーカ ● ホッパ下限レベルスイッチ ● カレンダータイマ ● 手投入インナーマウント(ADA-15a, 25a, 50a)
- Stand with casters ● Collection BOX ● Insulated drying hopper (for high temperature use) ● Visual alarm ● Audible alarm
- Earth leakage breaker ● Hopper lower limit level switch ● Calendar timer ● Inner Mount for manual feeding (ADA-15a, 25a, 50a)

■ 成形機上取付タイプ (標準)  
Without a stand (standard)

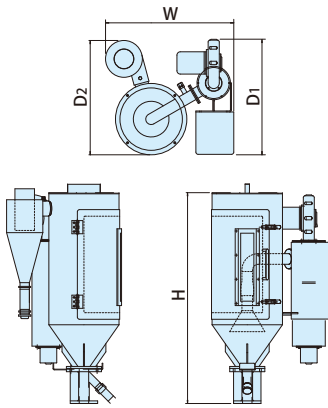

保温無タイプ Not Insulated				
型式 Model	ADA-15a	ADA-25a	ADA-50a	ADA-75a
W	(623)	(623)	(822)	(822)
D <sub>1</sub>	(526)	(553)	(614)	(625)
D <sub>2</sub>	(513)	(513)	(739)	(739)
H	(971)	(1131)	1273	(1462)
質量 (kg)	61	64	86	97

\*ADA-50aの高さについては、ブロー部が高いため、参考図示 H 部分とは位置が異なります。  
\*The height of the ADA-50a is measured at the top of the blower because the blower part is higher.

オートローダーホッパーユニット付  
with Outloader hopper unit

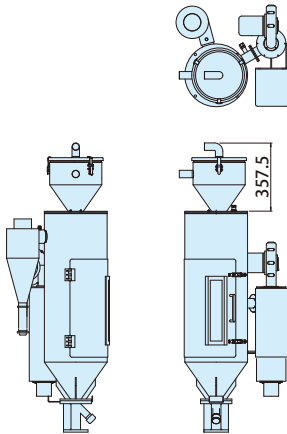

■ 架台付タイプ Option  
With a stand

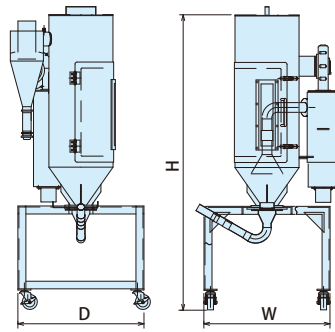

ADA-15a~75a

保温無タイプ Not Insulated				
型式 Model	ADA-15a	ADA-25a	ADA-50a	ADA-75a
W	630	630	780	780
D	630	630	630	630
H	1327	1481	1578	1818

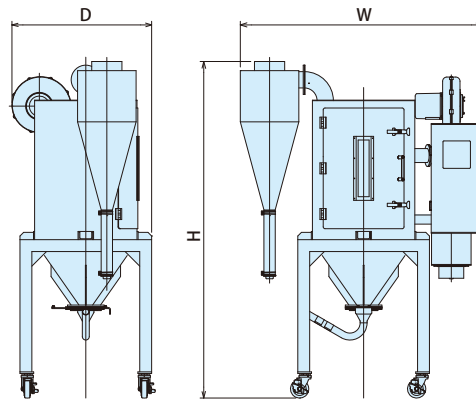

ADA-100~500 (Ba)

保温無タイプ Not Insulated							
型式 Model	ADA-100Ba	ADA-150Ba	ADA-200Ba	ADA-250Ba	ADA-300Ba	ADA-400Ba	ADA-500Ba
W	(1324)	(1412)	(1455)	(1650.9)	(1757.9)	(1790)	(2152)
D	(764)	(835)	(835)	(920)	(980)	(980)	(1200)
H	(1840)	(2004)	(2286)	(2465)	(2487)	(2792)	(2931)
質量 (kg)	165	195	215	265	335	340	500

オートローダーホッパーユニット付  
(ADA-15a~75a)  
with Autoloader hopper unit

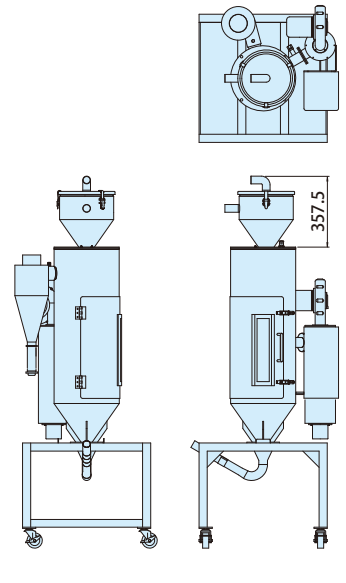

\*本カタログに記載の仕様等は、改良のため予告なく変更することがありますのでご了承ください。  
\*取扱の際は、必ず説明書をよくお読みの上で使用ください。

\*These specifications are subject to change without notice.  
\*Please read the instruction manual carefully before use.



右記のQRコードからアクセスください。→

粉粒体用機器&システム

**KAWATA** 株式会社 カワタ [www.kawata.cc](http://www.kawata.cc)

カワタ

本社 / 〒550-0011 大阪市西区阿波座 1-15-15 第一協業ビル Tel.06-6531-8211 Fax.06-6531-8216  
第二オフィス / 〒550-0012 大阪市西区立売堀 4-2-21 銀泉阿波座ビル Tel.06-6531-8211 Fax.06-6531-8216

- |   |  |   |
|---|--|---|
| 営業所 / ● 仙台 :Tel.022-308-6361 Fax.022-308-6364       | ● 埼玉 :Tel.048-224-0008 Fax.048-224-0090      | ● 東京 :Tel.03-3523-5680 Fax.03-3523-5682     |
| ● 南関東 :Tel.046-229-6828 Fax.046-229-6810            | ● 静岡 :Tel.054-287-2040 Fax.054-287-2344      | ● 名古屋 :Tel.052-918-7510 Fax.052-911-3450    |
| ● 大阪 :Tel.06-7167-8011 Fax.06-7167-8216             | ● 広島 :Tel.082-568-0541 Fax.082-263-5492      | ● 九州 :Tel.092-412-6767 Fax.092-412-6591     |
| 工場 / ● 東京 :Tel.048-224-4447 Fax.048-224-0153        | ● 大阪 :Tel.06-6657-0858 Fax.06-6657-0894      | ● 三田 :Tel.079-563-6991 Fax.079-563-6947     |
| サービス部 / ● 東京サービス :Tel.048-224-4447 Fax.048-224-0153 | ● 大阪サービス :Tel.06-6657-0858 Fax.06-6657-0894  | ● 仙台サービス :Tel.022-308-6361 Fax.022-308-6364 |
| ● 北関東サービス :Tel.027-310-1701 Fax.027-321-4353        | ● 南関東サービス :Tel.046-229-6828 Fax.046-229-6810 | ● 静岡サービス :Tel.054-287-2040 Fax.054-287-2344 |
| ● 名古屋サービス :Tel.052-918-7530 Fax.052-911-7490        | ● 広島サービス :Tel.082-568-0541 Fax.082-263-5492  | ● 九州サービス :Tel.092-412-6767 Fax.092-412-6591 |
- 海外拠点 / 中国・台湾・タイ・ベトナム・マレーシア・シンガポール・インドネシア・フィリピン・アメリカ・インド・メキシコ

Total Systems Engineer

**KAWATA MFG. CO., LTD.**

HEAD OFFICE /Phone.81-6-6531-8211 Fax.81-6-6531-8216

INTERNATIONAL DIVISION /Phone.81-6-6531-2914 Fax.81-6-6531-8216

SALES OFFICE

- (CHINA) KAWATA MACH. MFG. (SHANGHAI) CO., LTD.  
 □ Shanghai Office /Phone.86-21-6289-8989  
 □ Dalian Office /Phone.86-411-8753-8921  
 □ Tianjin Office /Phone.86-22-2370-7800  
 □ Shenzhen Office /Phone.86-755-8229-5250  
 □ Guangzhou Office /Phone.86-20-3402-5200
- (HONG KONG) KAWATA MACHINERY (HK) LTD. /Phone.852-3118-1326  
 (TAIWAN R.O.C) TAIWAN KAWATA CO., LTD. /Phone.886-3-534-1847  
 (THAILAND) KAWATA (THAILAND) CO., LTD. /Phone.66-2-892-1331

(VIETNAM)

- KAWATA MACHINERY (VIETNAM) CO., LTD.  
 □ Hanoi Head Office /Phone.84-24-2225-0155  
 □ Ho Chi Minh Branch /Phone.84-28-6290-2503
- (MALAYSIA) KAWATA MARKETING SDN. BHD. /Phone.60-6765-6628  
 (SINGAPORE) KAWATA PACIFIC PTE. LTD. /Phone.65-6286-8817  
 (INDONESIA) PT. KAWATA MARKETING INDONESIA /Phone.62-21-573-5232
- (PHILIPPINES) KAWATA (THAILAND) CO., LTD. /Phone.63-917-312-0003  
 □ Philippine Representative Office

(U.S.A)

- KAWATA U.S.A., INC. /Phone.1-847-379-1449  
 (INDIA) PREVISION WORLD (INDIA) PVR. LTD.  
 □ Delhi Office /Phone.91-11-4653-8972 □ Chennai Office /Phone.91-44-4273-8662  
 □ Pune Office /Phone.91-20-6510-4700  
 (MEXICO) KAWATA-MACHINERY MEXICO S.A. DE C.V. /Phone.52-442-277-4679
- PLANT  
 (CHINA) KAWATA MACH. MFG. (SHANGHAI) CO., LTD. /Phone.86-21-6289-8989  
 (INDONESIA) PT. KAWATA INDONESIA /Phone.62-21-8984-4560